

PROFESSIONAL POWER TOOLS

metabo[®]
work. don't play.

KHE 2650
KHE 2850
KHE 2851
UHE 2250 Multi
UHE 2650 Multi
UHE 2850 Multi



en Operating Instructions 4
fr Mode d'emploi 9

es Instrucciones de manejo 14

UHE 2650 Multi
UHE 2850 Multi

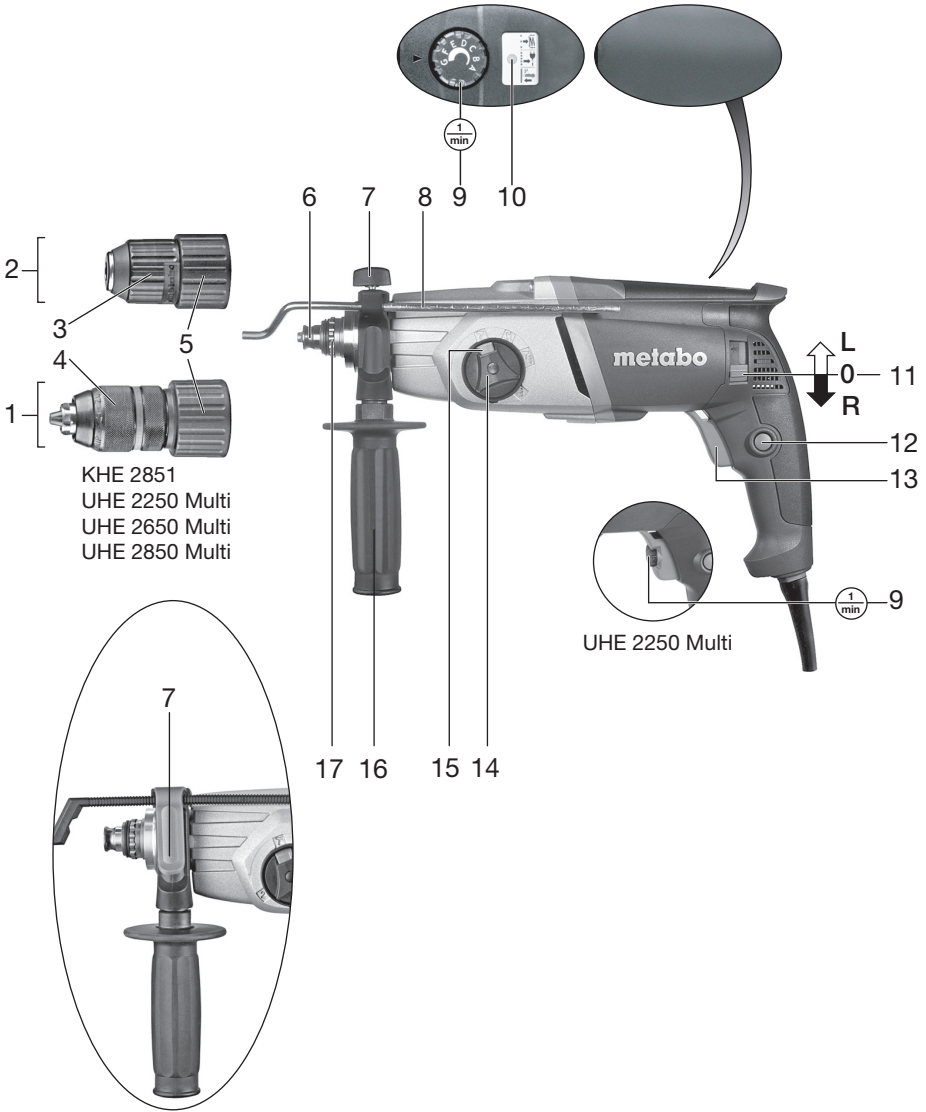

KHE 2851
UHE 2250 Multi
UHE 2650 Multi
UHE 2850 Multi

UHE 2250 Multi

			KHE 2650	KHE 2850	KHE 2851	UHE 2250 Multi	UHE 2650 Multi	UHE 2850 Multi
	P ₁	W	800	1010	1010	705	1010	1010
	P ₂	W	450	550	550	380	550	550
	n ₀	/min rpm	0-1100	0-945	0-945	0-990 0-2600	0-945 0-2480	0-945 0-2480
	n ₁	/min rpm	680	860	860	610 1600	860 2250	860 2250
	SDS-plus		✓	✓	✓	✓	✓	✓
	ø max.	mm (in)	26 (1 1/32)	28 (1 3/32)	28 (1 3/32)	22 (7/8)	26 (1 1/32)	28 (1 3/32)
	s max.	/min bpm	4400	4400	4400	4300	4400	4400
	W(EPTA (05/2009))	J	2,7	2,8	2,8	2,2	2,7	2,8
	S	J/s	200	207	207	141	200	207
	ø max.	mm (in)	68 (2 11/16)	68 (2 11/16)	68 (2 11/16)	68 (2 11/16)	68 (2 11/16)	68 (2 11/16)
	b	mm (in)	-	-	1,5 - 13 (1/16 - 1/2)	1,5 - 13 (1/16 - 1/2)	1,5 - 13 (1/16 - 1/2)	1,5 - 13 (1/16 - 1/2)
	ø max.	mm (in)	28 (1 3/32)	28 (1 3/32)	28 (1 3/32)	28 (1 3/32)	28 (1 3/32)	28 (1 3/32)
	ø max.	mm (in)	13 (1/2)	13 (1/2)	13 (1/2)	13 (1/2)	13 (1/2)	13 (1/2)
	m	kg (lbs)	3,2 (7.1)	3,2 (7.1)	3,2 (7.1)	3,4 (7.5)	3,4 (7.5)	3,4 (7.5)
	D	mm (in)	50 (1 31/32)	50 (1 31/32)	50 (1 31/32)	50 (1 31/32)	50 (1 31/32)	50 (1 31/32)

Metabowerke GmbH,
Postfach 1229
Metabo-Allee 1
D-72622 Nuertingen
Germany

Operating Instructions

1. Specified Use

With the appropriate accessories, these rotary hammers are suitable for work with hammer drill bit and chisels into concrete, stone and other such materials and with core cutters in tiles and other such materials, as well as for non-impact drilling into metal, wood etc. and for driving screws.

The user bears sole responsibility for any damage caused by improper use.

Generally accepted accident prevention regulations and the enclosed safety information must be observed.

2. General Safety Instructions



WARNING – Reading the operating instructions will reduce the risk of injury.



For your own protection and for the protection of your power tool pay attention to all parts of the text that are marked with this symbol!

General Power Tool Safety Warnings

! WARNING Read all safety warnings and all instructions. Failure to follow the warnings and instructions may result in electric shock, fire and/or serious injury. Save all warnings and instructions for future reference! The term "power tool" in the warnings refers to your mains-operated (corded) power tool or battery-operated (cordless) power tool.

1) Work area safety

- a) **Keep work area clean and well lit.** Cluttered or dark areas invite accidents.
- b) **Do not operate power tools in explosive atmospheres, such as in the presence of flammable liquids, gases or dust.** Power tools create sparks which may ignite the dust or fumes.
- c) **Keep children and bystanders away while operating a power tool.** Distractions can cause you to lose control.

2) Electrical safety

- a) **Power tool plugs must match the outlet. Never modify the plug in any way. Do not use any adapter plugs with earthed (grounded) power tools.** Unmodified plugs and matching outlets will reduce risk of electric shock.
- b) **Avoid body contact with earthed or grounded surfaces, such as pipes, radiators, ranges and refrigerators.** There is an increased risk of electric shock if your body is earthed or grounded.
- c) **Do not expose power tools to rain or wet conditions.** Water entering a power tool will increase the risk of electric shock.
- d) **Do not abuse the cord. Never use the cord for carrying, pulling or unplugging the power tool. Keep cord away from heat, oil, sharp edges or**

moving parts. Damaged or entangled cords increase the risk of electric shock.

- e) **When operating a power tool outdoors, use an extension cord suitable for outdoor use.** Use of a cord suitable for outdoor use reduces the risk of electric shock.
- f) **If operating a power tool in a damp location is unavoidable, use a residual current device (RCD) protected supply.** Use of an RCD reduces the risk of electric shock.

3) Personal safety

- a) **Stay alert, watch what you are doing and use common sense when operating a power tool. Do not use a power tool while you are tired or under the influence of drugs, alcohol or medication.** A moment of inattention while operating power tools may result in serious personal injury.
- b) **Use personal protective equipment. Always wear eye protection.** Protective equipment such as dust mask, non-skid safety shoes, hard hat, or hearing protection used for appropriate conditions will reduce personal injuries.
- c) **Prevent unintentional starting. Ensure the switch is in the off-position before connecting to power source and/or battery pack, picking up or carrying the tool.** Carrying power tools with your finger on the switch or energising power tools that have the switch on invites accidents.
- d) **Remove any adjusting key or wrench before turning the power tool on.** A wrench or a key left attached to a rotating part of the power tool may result in personal injury.
- e) **Do not overreach. Keep proper footing and balance at all times.** This enables better control of the power tool in unexpected situations.
- f) **Dress properly. Do not wear loose clothing or jewellery. Keep your hair, clothing and gloves away from moving parts.** Loose clothes, jewellery or long hair can be caught in moving parts.
- g) **If devices are provided for the connection of dust extraction and collection facilities, ensure these are connected and properly used.** Use of dust collection can reduce dust-related hazards.

4) Power tool use and care

- a) **Do not force the power tool. Use the correct power tool for your application.** The correct power tool will do the job better and safer at the rate for which it was designed.
- b) **Do not use the power tool if the switch does not turn it on and off.** Any power tool that cannot be controlled with the switch is dangerous and must be repaired.
- c) **Disconnect the plug from the power source and/or the battery pack from the power tool before making any adjustments, changing accessories, or storing power tools.** Such preventive safety measures reduce the risk of starting the power tool accidentally.

- d) **Store idle power tools out of the reach of children and do not allow persons unfamiliar with the power tool or these instructions to operate the power tool.** *Power tools are dangerous in the hands of untrained users.*
- e) **Maintain power tools. Check for misalignment or binding of moving parts, breakage of parts and any other condition that may affect the power tool's operation. If damaged, have the power tool repaired before use.** *Many accidents are caused by poorly maintained power tools.*
- f) **Keep cutting tools sharp and clean.** *Properly maintained cutting tools with sharp cutting edges are less likely to bind and are easier to control.*
- g) **Use the power tool, accessories and tool bits etc. in accordance with these instructions, taking into account the working conditions and the work to be performed.** *Use of the power tool for operations different from those intended could result in a hazardous situation.*

5) Service

- a) **Have your power tool serviced by a qualified repair person using only identical replacement parts.** *This will ensure that the safety of the power tool is maintained.*

3. Special Safety Instructions

Wear ear protectors. Exposure to noise can cause hearing loss.

Use the auxiliary handles supplied with the tool. Loss of control can cause personal injury.

Hold power tool by insulated gripping surfaces, when performing an operation where the cutting accessory may contact hidden wiring or its own cord. Cutting accessory contacting a "live" wire may make exposed metal parts of the power tool "live" and could give the operator an electric shock.

Work only with the additional handle correctly installed.

Always hold the machine with both hands using the handles provided, stand securely and concentrate.

Dust from material such as paint containing lead, some wood species, minerals and metal may be harmful. Contact with or inhalation of the dust may cause allergic reactions and/or respiratory diseases to the operator or bystanders.

Certain kinds of dust are classified as carcinogenic such as oak and beech dust especially in conjunction with additives for wood conditioning (chromate, wood preservative). Material containing asbestos must only be treated by specialists.

- Where the use of a dust extraction device is possible it shall be used.
- The work place must be well ventilated.
- The use of a dust mask of filter class P2 is recommended.

Follow national requirements for the materials you want to work with.

Always wear protective goggles, gloves, and sturdy shoes when working with this tool.

Ensure that the spot where you wish to work is free of **power cables, gas lines or water pipes** (e.g. using a metal detector).

Smaller workpieces must be secured such that they are not carried along with the drill bit when drilling (e.g. by clamping in a vice or on a work bench with screw clamps).

If the safety coupling responds, switch off the machine immediately.

Do not touch the rotating tool!

Remove chips and similar material only with the machine at standstill.

Caution with hard screwdriving (driving of screws with either a metric or an imperial thread into steel)! The head of the screw may rip off or high restoring torques may be incurred at the handle.

Pull the plug out of the plug socket before any adjustments or servicing are performed.

Safety coupling: If the tool jams or catches, the power supply to the motor is restricted. Due to the strong force which can arise, always hold the machine with both hands using the handles provided, stand securely and concentrate.

SYMBOLS ON THE TOOL:

 Class II Construction
V	volts
A	amperes
Hz	hertz
W	watts
BPM.....	beat per minute
~	alternating current
n ₀	no-load speed
rpm	revolutions per minute
.../min...	revolutions per minute

4. Overview

See page 2.

- 1 Keyless chuck *
- 2 SDS chuck
- 3 Tool lock
- 4 Keyless chuck sleeve *
- 5 Chuck lock
- 6 Spindle
- 7 Wing screw (for adjusting the depth stop) / Lever (for adjusting the depth stop) *
- 8 Depth stop
- 9 Speed preselection wheel*
- 10 Electronic signal indicator*
- 11 Rotation selector switch
- 12 Lock button
- 13 Trigger
- 14 Switch button (for changing the operating mode)
- 15 Lock
- 16 Additional handle
- 17 Safety coupling

* depending on model

5. Initial Operation

 Before plugging in, check that the rated mains voltage and mains frequency, as stated on the rating label, match with your power supply.

5.1 Assembly of the additional handle

 For safety reasons, always use the additional handle supplied.

Open the clamping ring by turning the additional handle (16) anticlockwise. Push the additional handle onto the collar of the machine. Securely tighten the additional handle at the angle required for the application.

5.2 Attaching the Depth Stop

Release wing screw (7). Insert the depth stop (8). Retighten wing screw (7).

/ Push the lever (7) up. Insert the depth stop (8). Push the lever (7) down again.

6. Use

6.1 Depth Stop Setting

Release wing screw (7). Set the depth stop (8) to the required drilling depth. Retighten wing screw (7).

/ Push the lever (7) up. Set the depth stop (8) to the required drilling depth. Push the lever (7) down again.

6.2 Switching On and Off

To start the machine, press the trigger (13).

The speed can be changed at the trigger.

The electronic soft start means that the machine accelerates continuously up to the preselected speed (not UHE 2250 Multi, KHE 2650).

For continuous operation the trigger can be locked with the lock button (12). To stop the machine, press the trigger again.

 In continuous operation, the machine continues running if it is forced out of your hands. Therefore, always hold the machine with both hands using the handles provided, stand in a safe position and concentrate.

6.3 Presetting the speed (only applies for UHE 2250 Multi, UHE 2650 Multi, UHE 2850 Multi)

Preset the optimum speed for the application using the adjusting wheel (9).

6.4 Operating mode selection

Select the desired operating mode by turning the switch button (14). To turn, push in the lock (15).



 Twist drilling 1st gear
(high torque)

 Only applies for UHE 2250 Multi,
UHE 2650 Multi, UHE 2850 Multi
Twist drilling 2nd gear (high speed)

 Hammer drilling
(only set if using (2) SDS chuck)

 Setting the chiselling position
With this setting, turn the chisel to the required position. Then select "Chiselling" to secure the chisel and prevent it from twisting.

 Chiselling
(only set if using SDS chuck (2))

 When a chisel is fitted, only operate the machine in the chiselling operating mode .

 Avoid levering with the machine when a chisel is fitted.

6.5 Selecting the direction of rotation

 Do not activate the rotation selector switch (11) unless the motor has completely stopped.

Selecting the direction of rotation:

R = clockwise

L = counter-clockwise

6.6 Drill chuck change

 When changing chucks, make sure that the spindle is clean. Apply a light coating of grease to the spindle. (for information on special grease, see Accessories section: order no. 6.31800)

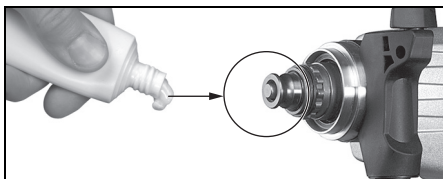

 Only attach the Metabo chuck provided.

Removing the chuck:

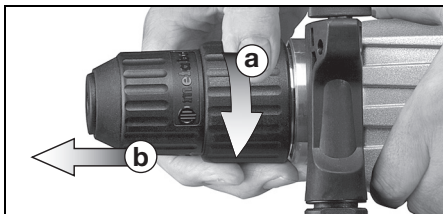

Turn chuck lock (5) as far as it will go (a) in the direction indicated by the arrow, and remove chuck (b).

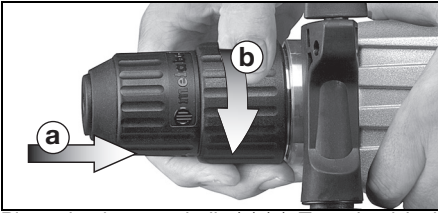
Replacing the chuck:

Place chuck onto spindle (6) (a). Turn chuck lock (5) in the direction indicated by the arrow (b) until chuck slides fully onto the spindle. Then release the chuck lock.

Check to see that the chuck is properly seated.

Note: To prevent the spindle from turning while changing chucks, set the switch button (14) to chiselling mode.

6.7 Tool change with SDS chuck

 Before fitting, clean tool shank and apply special grease (accessories order no. 6.31800)! Use only SDS-Plus tools.

Inserting the tool:

Turn the tool while inserting until it locks into place. The tool is locked automatically.

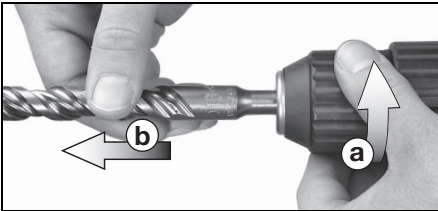
Removing the tool:

Turn tool lock (3) in direction indicated by arrow (a) and remove tool (b).

6.8 Tool change with keyless chuck

Use the keyless chuck when non-impact drilling in metal, wood etc. and driving screws.

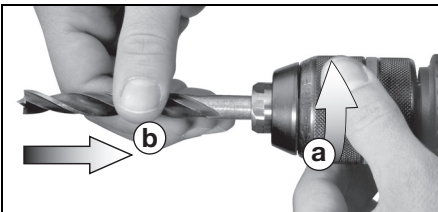
Chucking the tool

Turn sleeve (4) in the direction of "AUF, OPEN" (a). Insert tool as deeply as possible (b) and turn sleeve in the opposite direction, until the mechanical resistance which can be felt is overcome. **Caution!** **The chuck is not yet fully tightened!** Keep turning the sleeve (it must "click" when

turning) until it cannot be turned any further - **only now** is the tool **securely** clamped.

With a soft tool shank, retightening may be required after a short period of operation.

Removing the tool:

Turn sleeve (4) in the direction of "AUF, OPEN", and remove the tool.

Note: The grating sound which may be heard after opening the drill chuck is functional and is stopped by turning the sleeve in the opposite direction.

If the chuck is very securely tightened: Unplug. Hold drill chuck using an open-end spanner at the flats on its head, and turn the sleeve (4) vigorously in the direction of "AUF, OPEN".

7. Tips and Tricks

Only moderate pressure is required for hammer drilling and chiselling. Applying a high degree of pressure does not increase performance.

When drilling deep holes, remove the drill bit periodically from the hole to remove dust.

Drill tiles and other brittle materials without impact.

8. Servicing

Always keep the **safety coupling** (17) clean and free from dust.

Always keep the **spindle** (6) clean and apply a light coating of grease. (for information on special grease, see Accessories section: order no. 6.31800)

Keyless chuck (1) cleaning:

After prolonged use, hold the chuck vertically, with the opening facing down, and fully close it and open it several times. The dust collected falls from the opening. The application of cleaning spray to the jaws and jaw openings at regular intervals is recommended.

Ventilation slits:

Clean the ventilation slits on the machine occasionally.

9. Troubleshooting

If the trigger (13) can not be depressed, check to see that the direction of rotation selector switch (11) is fully set to the R or L position.

Electronic signal indicator (10):**Rapid flashing - restart protection**

When power is restored after a power failure, the machine - which is still switched on - will not start for safety reasons. To continue operation, switch the tool off and then on again.

Slow flashing - carbon brushes worn

The carbon brushes are almost completely worn. If the brushes are completely worn, the machine switches off automatically. Have the brushes replaced by an authorized service centre.

10. Accessories

Use only genuine Metabo accessories.

If you need any accessories, check with your dealer.

For a complete range of accessories, see www.metabo.com or the main catalogue.

11. Repairs

Repairs to electrical tools must be carried out by qualified electricians ONLY!

If you have Metabo electrical tools that require repairs, please contact your Metabo service centre. For addresses see www.metabo.com.

You can download spare parts lists from www.metabo.com.

12. Environmental Protection

Observe national regulations on environmentally compatible disposal and on the recycling of disused machines, packaging and accessories.

13. Technical Specifications

Explanatory notes on the specifications on page 3.

Changes due to technological progress reserved.

P_1	= Rated input
P_2	= Power output
n_0	= No-load speed
n_1	= Load speed
\varnothing_{\max}	= Maximum drill diameter
S_{\max}	= Maximum impact rate
W	= Single impact force
S	= Impact performance
m	= Weight
D	= Collar diameter
b	= Drill chuck chucking capacity



Wear ear protectors!

Machine in protection class II

~ Alternating current

The technical specifications quoted are subject to tolerances (in compliance with the relevant valid standards).

Mode d'emploi

1. Utilisation conforme à la destination

Équipé des accessoires correspondants, ces perceuses à percussion sont prévues pour travailler avec des forêts marteau et des burins dans le béton, la pierre ou des matériaux similaires, et avec des trépan dans les tuiles, etc., ainsi que pour percer sans percussion dans le métal, le bois, etc. ou pour serrer des vis.

L'utilisateur sera entièrement responsable de tous dommages résultant d'une utilisation non conforme à la destination de l'appareil.

Il est impératif de respecter les consignes générales de protection contre les accidents ainsi que les consignes de sécurité ci-jointes.

2. Consignes générales de sécurité



AVERTISSEMENT – Lire la notice d'utilisation afin d'éviter tout risque de blessure.



Dans l'intérêt de votre propre sécurité et afin de protéger votre outil électrique, respectez les passages de texte marqués de ce symbole !

Avertissements de sécurité généraux pour l'outil



AVERTISSEMENT Lire tous les avertissements de sécurité et toutes les instructions.

Ne pas suivre les avertissements et instructions peut donner lieu à un choc électrique, un incendie et/ou une blessure sérieuse. Conserver tous les avertissements et toutes les instructions pour pouvoir s'y reporter ultérieurement! Le terme "outil" dans les avertissements fait référence à votre outil électrique alimenté par le secteur (avec cordon d'alimentation) ou votre outil fonctionnant sur batterie (sans cordon d'alimentation).

1) Sécurité de la zone de travail

- Conserv**er la zone de travail propre et bien éclairée. Les zones en désordre ou sombres sont propices aux accidents.
- Ne pas faire fonctionner les outils électriques en atmosphère explosive, par exemple en présence de liquides inflammables, de gaz ou de poussières.** Les outils électriques produisent des étincelles qui peuvent enflammer les poussières ou les fumées.
- Maintenir les enfants et les personnes présentes à l'écart pendant l'utilisation de l'outil.** Les distractions peuvent vous faire perdre le contrôle de l'outil.

2) Sécurité électrique

- Il faut que les fiches de l'outil électrique soient adaptées au socle. Ne jamais modifier la fiche de quelque façon que ce soit. Ne pas utiliser d'adaptateurs avec des outils à branchement de**

terre. Des fiches non modifiées et des socles adaptés réduiront le risque de choc électrique.

b) Éviter tout contact du corps avec des surfaces reliées à la terre telles que les tuyaux, les radiateurs, les cuisinières et les réfrigérateurs. Il existe un risque accru de choc électrique si votre corps est relié à la terre.

c) Ne pas exposer les outils à la pluie ou à des conditions humides. La pénétration d'eau à l'intérieur d'un outil augmentera le risque de choc électrique.

d) Ne pas maltraiter le cordon. Ne jamais utiliser le cordon pour porter, tirer ou débrancher l'outil. Maintenir le cordon à l'écart de la chaleur, du lubrifiant, des arêtes ou des parties en mouvement. Des cordons endommagés ou emmêlés augmentent le risque de choc électrique.

e) Lorsqu'on utilise un outil à l'extérieur, utiliser un prolongateur adapté à l'utilisation extérieure. L'utilisation d'un cordon adapté à l'utilisation extérieure réduit le risque de choc électrique.

f) Si l'usage d'un outil dans un emplacement humide est inévitable, utiliser une alimentation protégée par un dispositif à courant différentiel résiduel (RCD). L'usage d'un RCD réduit le risque de choc électrique.

3) Sécurité des personnes

a) Rester vigilant, regarder ce que vous êtes en train de faire et faire preuve de bon sens dans votre utilisation de l'outil. Ne pas utiliser un outil lorsque vous êtes fatigué ou sous l'emprise de drogues, d'alcool ou de médicaments. Un moment d'inattention en cours d'utilisation d'un outil peut entraîner des blessures graves des personnes.

b) Utiliser un équipement de sécurité. Toujours porter une protection pour les yeux. Les équipements de sécurité tels que les masques contre les poussières, les chaussures de sécurité antidérapantes, les casques ou les protections acoustiques utilisés pour les conditions appropriées réduiront les blessures de personnes.

c) Éviter tout démarrage intempestif. S'assurer que l'interrupteur est en position arrêt avant de brancher l'outil au secteur et/ou au bloc de batteries, de le ramasser ou de le porter. Porter les outils en ayant le doigt sur l'interrupteur ou brancher des outils dont l'interrupteur est en position marche est source d'accidents.

d) Retirer toute clé de réglage avant de mettre l'outil en marche. Une clé laissée fixée sur une partie tournante de l'outil peut donner lieu à des blessures de personnes.

e) Ne pas se précipiter. Garder une position et un équilibre adaptés à tout moment. Cela permet un meilleur contrôle de l'outil dans des situations inattendues.

f) S'habiller de manière adaptée. Ne pas porter de vêtements amples ou de bijoux. Garder les cheveux, les vêtements et les gants à distance des parties en mouvement. Des vêtements amples,

des bijoux ou les cheveux longs peuvent être pris dans des parties en mouvement.

g) **Si des dispositifs sont fournis pour le raccordement d'équipements pour l'extraction et la récupération des poussières, s'assurer qu'ils sont connectés et correctement utilisés.** *Utiliser des collecteurs de poussière peut réduire les risques dus aux poussières.*

4) Utilisation et entretien de l'outil

a) **Ne pas forcer l'outil. Utiliser l'outil adapté à votre application.** *L'outil adapté réalisera mieux le travail et de manière plus sûre au régime pour lequel il a été construit.*

b) **Ne pas utiliser l'outil si l'interrupteur ne permet pas de passer de l'état de marche à arrêt et vice versa.** *Tout outil qui ne peut pas être commandé par l'interrupteur est dangereux et il faut le réparer.*

c) **Débrancher la fiche de la source d'alimentation en courant et/ou le bloc de batteries de l'outil avant tout réglage, changement d'accessoires ou avant de ranger l'outil.** *De telles mesures de sécurité préventives réduisent le risque de démarrage accidentel de l'outil.*

d) **Conserver les outils à l'arrêt hors de la portée des enfants et ne pas permettre à des personnes ne connaissant pas l'outil ou les présentes instructions de le faire fonctionner.** *Les outils sont dangereux entre les mains d'utilisateurs novices.*

e) **Observer la maintenance de l'outil. Vérifier qu'il n'y a pas de mauvais alignement ou de blocage des parties mobiles, des pièces cassées ou toute autre condition pouvant affecter le fonctionnement de l'outil. En cas de dommages, faire réparer l'outil avant de l'utiliser.** *De nombreux accidents sont dus à des outils mal entretenus.*

f) **Garder affûtés et propres les outils permettant de couper.** *Des outils destinés à couper correctement entretenus avec des pièces coupantes tranchantes sont moins susceptibles de bloquer et sont plus faciles à contrôler.*

g) **Utiliser l'outil, les accessoires et les lames etc., conformément à ces instructions, en tenant compte des conditions de travail et du travail à réaliser.** *L'utilisation de l'outil pour des opérations différentes de celles prévues pourrait donner lieu à des situations dangereuses.*

5) Maintenance et entretien

a) **Faire entretenir l'outil par un réparateur qualifié utilisant uniquement des pièces de rechange identiques.** *Cela assurera que la sécurité de l'outil est maintenue.*

3. Consignes de sécurité particulières

Porter une protection auditive. Le bruit est susceptible de provoquer une perte de capacité auditive.

Utiliser la poignée complémentaire fournie avec l'outil. En cas de perte de contrôle, il y a un risque de blessures.

Lors de travaux où l'accessoire risque de rencontrer des conducteurs électriques non apparents, voire son câble d'alimentation, tenir l'outil exclusivement par les côtés isolés des poignées. Le contact avec un conducteur électrique sous tension peut également mettre les parties métalliques de l'outil sous tension et provoquer un choc électrique.

Toujours travailler avec la poignée supplémentaire correctement installée.

Tenir toujours l'outil avec les deux mains au niveau des poignées, veiller à un bon équilibre et travailler de manière concentrée.

Les poussières de matériaux tels que les peintures au plomb, certains types de bois, de minéraux et de métaux peuvent s'avérer nocives pour la santé. Toucher ou inhaler ces poussières peut entraîner des réactions allergiques et/ou des maladies respiratoires chez l'utilisateur ou les personnes se trouvant à proximité.

Certaines poussières provenant par exemple du chêne ou du hêtre sont considérées comme cancérigènes, particulièrement lorsqu'elle sont associées à des adjuvants de traitement du bois (chromate, produit de protection du bois). Seuls des spécialistes sont habilités à traiter les matériaux contenant de l'amiante.

- Utiliser le plus possible un système d'aspiration des poussières.

- Veiller à une bonne aération du site de travail.

- Il est recommandé de porter un masque antipoussières avec filtre de classe 2.

Respecter les directives nationales en vigueur relatives aux matériaux à traiter.

Porter toujours des lunettes de protection, des gants de travail et des chaussures de sécurité lorsque vous travaillez avec votre outil électrique !

Vérifier que l'emplacement sur lequel intervenir ne comporte **aucune conduite électrique, d'eau ou de gaz** (par ex. à l'aide d'un détecteur de métaux).

Les pièces à usiner plus petites doivent être assurées de sorte à ne pas pouvoir être emportées par le foret lors du perçage (par exemple lors du serrage dans un étai ou sur l'établi avec des serre-joints).

En cas de contact avec le débrayage de sécurité, mettre immédiatement l'outil hors tension !

Ne pas toucher l'outil de travail pendant qu'il tourne !

Éliminer sciures de bois et autres uniquement lorsque l'outil est à l'arrêt.

Attention pour les vissages en force (avec des vis à pas métrique ou en pouces sur de l'acier) ! Risque d'arrachement de la tête de vis ou d'apparition de couples de réaction élevés sur la poignée.

Débrancher le cordon d'alimentation de la prise de courant avant toute opération de réglage ou de maintenance.

Débrayage de sécurité : Si un outil de travail est coincé ou accroché, la transmission d'effort au moteur est limitée. Comme cette situation génère des efforts importants, veiller à toujours bien maintenir la machine avec les deux mains au niveau

des poignées, à prendre un bon équilibre et à travailler de manière concentrée.

SYMBOLES SUR L'OUTIL:

Construction de classe II
V.....	volts
A.....	ampères
Hz.....	hertz
W.....	watts
BPM.....	frappe par minute
~.....	courant alternatif
n_0	vitesse à vide
rpm.....	révolutions par minute
.../min.....	révolutions par minute

4. Vue d'ensemble

Voir page 2.

- 1 Mandrin autoserrant *
- 2 Mandrin marteau
- 3 Douille de l'outil
- 4 Douille du mandrin autoserrant *
- 5 Verrouillage du mandrin
- 6 Broche
- 7 Vis à oreilles (pour le réglage de la butée de profondeur de perçage)
/ Levier (pour régler la butée de profondeur) *
- 8 Butée de profondeur
- 9 Molette de présélection du régime *
- 10 Témoin électronique *
- 11 Commutateur du sens de rotation
- 12 Bouton de blocage
- 13 Gâchette
- 14 Bouton de commande (pour régler le mode)
- 15 Sécurité
- 16 Poignée supplémentaire
- 17 Débrayage de sécurité

* suivant équipement

5. Mise en service

 Avant la mise en service, vérifier que la tension secteur et la fréquence secteur indiquées sur la plaque signalétique correspondent aux caractéristiques du réseau de courant.

5.1 Montage de la poignée supplémentaire

 Pour des raisons de sécurité, toujours utiliser la poignée supplémentaire qui est comprise dans la livraison.

Ouvrir l'anneau de serrage en tournant la poignée (16) vers la gauche. Faire coulisser la poignée sur le collier de la machine. Selon l'utilisation souhaitée, serrer la poignée dans l'angle désiré.

5.2 Placement de la butée de profondeur

Desserrer la vis à oreilles (7). Introduire la butée de profondeur (8). Resserrer la vis à oreilles (7).

/ Relever le levier (7). Introduire la butée de profondeur (8). Rabaisser le levier (7).

6. Utilisation

6.1 Réglage de la butée de profondeur

Desserrer la vis à oreilles (7). Régler la butée de profondeur (8) sur la profondeur de perçage voulue. Resserrer la vis à oreilles (7).

/ Relever le levier (7). Régler la butée de profondeur (8) sur la profondeur de perçage voulue. Rabaisser le levier (7).

6.2 Marche/arrêt

Pour mettre la machine en marche, appuyer sur la gâchette (13).

La vitesse peut être modifiée au niveau de la gâchette.

Grâce au démarrage électronique en douceur, la machine accélère en continu jusqu'à la vitesse présélectionnée (pas sur UHE 2250 Multi, KHE 2650).

Pour un fonctionnement en continu, il est possible de bloquer la gâchette à l'aide du bouton de blocage (12). Pour arrêter la machine, appuyer à nouveau sur la gâchette.

 Lorsque l'outil est en position de marche continue, il continue de tourner s'il échappe des mains. Afin d'éviter tout comportement inattendu de l'outil, le tenir avec les deux mains au niveau des poignées, veiller à un bon équilibre et travailler de manière concentrée.

6.3 Sélection de la vitesse (uniquement sur UHE 2250 Multi, UHE 2650 Multi, UHE 2850 Multi)

Selon l'utilisation prévue, sélectionner la vitesse de rotation optimale sur la molette (9).

6.4 Sélection du mode de fonctionnement

Choisir le mode de fonctionnement désiré en tournant le bouton de commande (14). Pour tourner ce bouton, enfoncer la sécurité (15).



 Perçage vitesse 1
(couple de rotation élevé)

 Uniquement sur UHE 2250 Multi, UHE 2650 Multi, UHE 2850 Multi
perçage vitesse 2
(vitesse élevée)

 Perforation
(uniquement en association avec le mandrin marteau (2))

 Régler la position du burin
Tourner le burin dans la position souhaitée. Ensuite, régler "Burin" pour verrouiller le burin et éviter tout mouvement intempestif.

 Burinage
(uniquement en association avec le mandrin marteau (2))

 Lorsque le burin est monté, la machine doit être utilisée exclusivement en mode "burinage" .

 Éviter tout mouvement de levier sur la machine lorsque le burin est fixé.

6.5 Sélection du sens de rotation

 S'assurer que le moteur est à l'arrêt avant d'actionner le commutateur du sens de rotation (11).

Sélectionner le sens de rotation :

R = Rotation à droite

L = Rotation à gauche

6.6 Changement de mandrin

 Lors du changement du mandrin, veiller à ce que la broche soit propre. Graisser légèrement la broche. (Graisse spéciale, voir chapitre Accessoires : réf. de cde 6.31800)

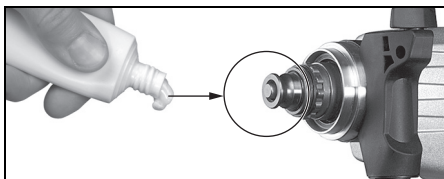

 Insérer uniquement le mandrin Metabo contenu dans la livraison.

Dépose du mandrin :

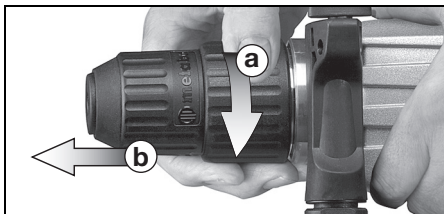

Tourner le verrouillage du mandrin (5) dans le sens de la flèche jusqu'en butée (a) et retirer le mandrin (b).

Mise en place du mandrin :

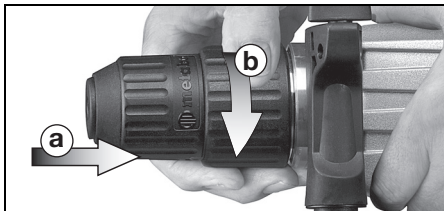

Placer le mandrin sur la broche (6) (a). Tourner le verrouillage du mandrin (5) dans le sens de la flèche (b) jusqu'à ce que le mandrin puisse entièrement glisser sur la broche, puis lâcher le verrouillage du mandrin. Contrôler si le mandrin est bien en place.

Remarque : Pour éviter que la broche ne tourne également pendant le changement de mandrin, mettre le bouton de commande (14) en position "Burinage".

6.7 Changement d'outil avec le mandrin marteau

 Nettoyer et graisser la tige de l'outil avec une graisse spéciale avant le montage (voir accessoires : réf. de cde 6.31800) ! Ne monter que des outils à emmanchement SDS-Plus !

Introduction de l'outil :

Tourner l'outil et l'insérer jusqu'à enclenchement. Le verrouillage de l'outil est automatique.

Dépose de l'outil :

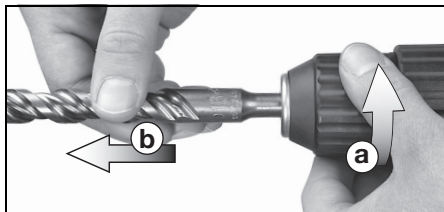

Tourner la douille de l'outil (3) dans le sens de la flèche (a) et retirer l'outil (b).

6.8 Changement d'outil avec le mandrin autoserrant

Utiliser le mandrin autoserrant pour les travaux de perçage sans percussion sur métal, bois etc. ainsi que pour le vissage.

Serrage de l'outil

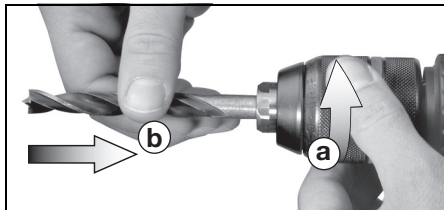

Tourner la douille (4) dans le sens marqué "AUF, OPEN" (a). Introduire l'outil aussi profondément que possible (b) et tourner la douille en sens inverse jusqu'à ce que la résistance mécanique que l'on sent soit surmontée. **Attention ! L'outil n'est alors pas encore serré !** Continuer à tourner avec force (on doit entendre un "clac") jusqu'à ce que l'on ne puisse plus tourner du tout - **ce n'est que maintenant** que l'outil est véritablement serré.

En cas d'utilisation d'outils souples, il faudra éventuellement resserrer après avoir effectué de courts travaux de perçage.

Dépose de l'outil :

Tourner la douille (4) dans le sens marqué "AUF, OPEN" et retirer l'outil.

Remarque : Le cliquetement que l'on entend éventuellement après avoir ouvert le mandrin (bruit dû au fonctionnement) disparaîtra si l'on tourne la douille dans le sens contraire.

Au cas où le mandrin est complètement bloqué :

Débrancher le cordon d'alimentation. Maintenir le mandrin au niveau de la tête avec une

clé à fourche et tourner la douille (4) avec force dans le sens marqué "AUF, OPEN".

7. Conseils et astuces

Pour la perforation et le burinage, une pression moyenne est suffisante. Même si la pression d'application est plus forte, le rendement effectif n'en sera pas plus important.

En cas de perçages profonds, retirer de temps en temps le foret du trou pour éliminer les poussières de pierre.

Les carrelages ainsi que les matériaux cassants sont à percer sans percussion.

8. Maintenance

Toujours maintenir le **débrayage de sécurité** (17) dans un état propre et sans poussière.

Toujours maintenir la **broche** (6) propre et la graisser légèrement. (Graisse spéciale, voir chapitre Accessoires : réf. de cde 6.31800)

Nettoyage du mandrin autoserrant (1) :

Après une utilisation prolongée du mandrin, tenir celui-ci en position verticale, ouverture vers le bas, l'ouvrir entièrement et le refermer, puis recommencer plusieurs fois de suite. La poussière qui s'était accumulée tombera alors par l'ouverture. Il est conseillé d'utiliser régulièrement un spray de nettoyage pour les mâchoires de serrage.

Fente d'aération :

Nettoyer régulièrement la fente d'aération de l'outil.

9. Dépannage

Lorsque la gâchette (13) ne se laisse pas enfoncer, vérifier si le commutateur de sens de rotation (11) est complètement en position R ou L.

Témoin électronique (10) :

Clignotement rapide - Protection contre le redémarrage

Quand la tension revient après une coupure de courant, la machine ne redémarre pas d'elle-même pour des raisons de sécurité. Pour continuer à travailler, arrêter d'abord la machine puis la remettre en service.

Clignotement lent - Charbons usés

Les balais de charbon sont presque complètement usés. Lorsque les balais seront complètement usés, la machine s'arrêtera automatiquement. Faire remplacer les charbons par le service après-vente.

10. Accessoires

Utiliser uniquement des accessoires Metabo.

Si des accessoires sont nécessaires, s'adresser au revendeur.

Voir programme complet des accessoires sur www.metabo.com ou dans le catalogue principal.

11. Réparations

Les travaux de réparation sur les outils électriques ne peuvent être effectués que par un spécialiste !

Pour toute réparation sur un outil Metabo, contacter le représentant Metabo. Voir les adresses sur www.metabo.com.

Les listes des pièces détachées peuvent être téléchargées sur www.metabo.com.

12. Protection de l'environnement

Suivre les réglementations nationales concernant l'élimination dans le respect de l'environnement et le recyclage des machines, emballages et accessoires.

13. Caractéristiques techniques

Commentaires sur les indications de la page 3.

Sous réserve de modifications allant dans le sens du progrès technique.

P_1	=	Puissance absorbée
P_2	=	Puissance débitée
n_0	=	Vitesse à vide
n_1	=	Vitesse en charge
\varnothing_{\max}	=	Diamètre de perçage maximal
S_{\max}	=	Cadence de frappe maxi
W	=	Energie par coup
S	=	Puissance de frappe
m	=	Poids
D	=	Diamètre du collet
b	=	Capacité du mandrin



Porter un casque antibruit !

Outil de la classe de protection II

~ Courant alternatif

Les caractéristiques indiquées sont soumises à tolérance (selon les normes en vigueur correspondantes).

Instrucciones de manejo

1. Aplicación de acuerdo a la finalidad

Estos martillos perforadores junto con sus accesorios correspondientes son apropiados para trabajar con brocas de martillos perforadores y cincelar en hormigón, piedra y materiales similares, así como perforar sin percusión en metal, madera etc. y atornillar.

Los posibles daños derivados de un uso inadecuado son responsabilidad exclusiva del usuario.

Deben observarse las normas sobre prevención de accidentes aceptados de forma general y la información sobre seguridad incluida.

2. Instrucciones generales de seguridad



AVISO: Para reducir el riesgo de lesiones, lea el manual de instrucciones.



Para su propia protección y la de su herramienta eléctrica, observe las partes marcadas con este símbolo.

Instrucciones generales de seguridad para herramientas eléctricas



¡ATENCIÓN Lea íntegramente estas instrucciones de seguridad. La no observación de las instrucciones de seguridad siguientes puede dar lugar a descargas eléctricas, incendios y/o lesiones graves. **Guarde estas instrucciones en un lugar seguro!** El término "herramienta eléctrica" empleado en las siguientes instrucciones se refiere a su aparato eléctrico portátil, ya sea con cable de red, o sin cable, en caso de ser accionado por acumulador.

1) Puesto de trabajo

a) **Mantenga limpio y bien iluminado su puesto de trabajo.** El desorden y una iluminación deficiente en las áreas de trabajo pueden provocar accidentes.

b) **No utilice la herramienta eléctrica en un entorno con peligro de explosión, en el que se encuentren combustibles líquidos, gases o material en polvo.** Las herramientas eléctricas producen chispas que pueden llegar a inflamar los materiales en polvo o vapores.

c) **Mantenga alejados a los niños y otras personas de su puesto de trabajo al emplear la herramienta eléctrica.** Una distracción le puede hacer perder el control sobre el aparato.

2) Seguridad eléctrica

a) **El enchufe de la herramienta eléctrica debe corresponder a la toma de corriente utilizada.** No es admisible modificar el enchufe en forma alguna. No emplee adaptadores con herramientas eléctricas dotadas de una toma de tierra. Los enchufes sin modificar adecuados a las

respectivas tomas de corriente reducen el riesgo de una descarga eléctrica.

b) **Evite que su cuerpo toque partes conectadas a tierra como tuberías, radiadores, cocinas y refrigeradores.** El riesgo a quedar expuesto a una sacudida eléctrica es mayor si su cuerpo tiene contacto con tierra.

c) **No exponga las herramientas eléctricas a la lluvia y evite que penetren líquidos en su interior.** Existe el peligro de recibir una descarga eléctrica si penetran ciertos líquidos en la herramienta eléctrica.

d) **No utilice el cable de red para transportar o colgar la herramienta eléctrica, ni tire de él para sacar el enchufe de la toma de corriente.** Mantenga el cable de red alejado del calor, aceite, esquinas cortantes o piezas móviles. Los cables de red dañados o enredados pueden provocar una descarga eléctrica.

e) **Al trabajar con la herramienta eléctrica a la intemperie utilice solamente cables de prolongación homologados para su uso en exteriores.** La utilización de un cable de prolongación adecuado para su uso en exteriores reduce el riesgo de una descarga eléctrica.

f) **Si fuera necesario utilizar la herramienta eléctrica en un entorno húmedo, utilice un interruptor de protección diferencial.** La utilización de un cable de prolongación adecuado para su uso en exteriores reduce el riesgo de una descarga eléctrica.

3) Seguridad de personas

a) **Esté atento a lo que hace y emplee la herramienta eléctrica con prudencia.** No utilice la herramienta eléctrica si estuviese cansado, ni tampoco después de haber consumido alcohol, drogas o medicamentos. El no estar atento durante el uso de una herramienta eléctrica puede provocarle serias lesiones.

b) **Utilice un equipo de protección y en todo caso unas gafas de protección.** El riesgo de lesionarse se reduce considerablemente si, dependiendo del tipo y la aplicación de la herramienta eléctrica empleada, se utiliza un equipo de protección adecuado como una mascarilla antipolvo, zapatos de seguridad con suela antideslizante, casco, o protectores auditivos.

c) **Evite una puesta en marcha fortuita del aparato.** Asegúrese de que la herramienta eléctrica está apagada antes de conectarla a la toma de corriente y/o la batería, de desconectarla o de transportarla. Si transporta la herramienta eléctrica sujetándola por el interruptor de conexión/desconexión, o si introduce el enchufe en la toma de corriente con el aparato conectado, puede dar lugar a un accidente.

d) **Retire las herramientas de ajuste o llaves fijas antes de conectar la herramienta eléctrica.** Una herramienta o llave colocada en una pieza rotante puede producir lesiones al ponerse a funcionar.

e) **Evite trabajar con posturas forzadas. Trabaje sobre una base firme y mantenga el equilibrio en todo momento.** *Ello le permitirá controlar mejor la herramienta eléctrica en caso de presentarse una situación inesperada.*

f) **Lleve puesta una vestimenta de trabajo adecuada. No utilice vestimenta amplia ni joyas. Mantenga su pelo, vestimenta y guantes alejados de las piezas móviles.** *La vestimenta suelta, las joyas y el pelo largo se pueden enganchar con las piezas en movimiento.*

g) **Siempre que sea posible utilizar equipos de aspiración o captación de polvo, asegúrese que éstos estén montados y que sean utilizados correctamente.** *La utilización de un equipo de aspiración de polvo puede reducir los riesgos de aspirar polvo nocivo para la salud.*

4) **Trato y uso cuidadoso de herramientas eléctricas**

a) **No sobrecargue el aparato. Use la herramienta prevista para el trabajo a realizar.** *Con la herramienta adecuada podrá trabajar mejor y más seguro dentro del margen de potencia indicado.*

b) **No utilice herramientas con un interruptor defectuoso.** *Las herramientas que no se puedan conectar o desconectar son peligrosas y deben hacerse reparar.*

c) **Saque el enchufe de la red y/o retire la batería antes de realizar un ajuste en la herramienta, cambiar de accesorio o guardar el aparato.** *Esta medida preventiva reduce el riesgo de conectar accidentalmente el aparato.*

d) **Guarde las herramientas eléctricas fuera del alcance de los niños. No permita que las utilicen personas que no estén familiarizadas con ellas o que no hayan leído estas instrucciones.** *Las herramientas utilizadas por personas inexpertas son peligrosas.*

e) **Cuide sus herramientas eléctricas con esmero. Controle si funcionan correctamente, sin atascarse, las partes móviles de la herramienta y si existen partes rotas o deterioradas que pudieran afectar a su funcionamiento. Si la herramienta eléctrica estuviese defectuosa, hágala reparar antes de volver a utilizarla.** *Muchos de los accidentes se deben a aparatos con un mantenimiento deficiente.*

f) **Mantenga los útiles limpios y afilados.** *Los útiles mantenidos correctamente se dejan guiar y controlar mejor.*

g) **Utilice las herramientas eléctricas, los accesorios, las herramientas de inserción, etc. de acuerdo con estas instrucciones. Considere en ello las condiciones de trabajo y la tarea a realizar.** *El uso de herramientas eléctricas para trabajos diferentes de aquellos para los que han sido concebidas puede resultar peligroso.*

5) **Servicio**

a) **Únicamente haga reparar su herramienta eléctrica por un profesional, empleando exclusivamente piezas de repuesto originales.**

Solamente así se mantiene la seguridad de la herramienta eléctrica.

3. Instrucciones especiales de seguridad

¡Utilice cascos protectores! El efecto del ruido puede provocar pérdida auditiva.

Utilice la empuñadura complementaria suministrada con la herramienta. El usuario puede resultar herido por la pérdida del control de la herramienta.

Sujete la herramienta por las superficies de la empuñadura aisladas cuando realice trabajos en los que la herramienta de inserción pudiera entrar en contacto con cables eléctricos ocultos o con el propio cable de alimentación. El contacto con un cable conductor de corriente puede electrizar también las partes metálicas de la herramienta y causar electrocución.

Trabaje sólo con una empuñadura complementaria correctamente montada.

Sujete siempre la herramienta con ambas manos por las empuñaduras existentes, adopte una postura segura y trabaje sin distraerse.

El polvo procedente de algunos materiales, como la pintura con plomo o algunos tipos de madera, minerales y metales, puede ser perjudicial para la salud. Tocar o respirar el polvo puede causar reacciones alérgicas y/o enfermedades respiratorias al usuario o a las personas próximas a él.

Algunas maderas, como la de roble o haya, producen un polvo que podría ser cancerígeno, especialmente en combinación con aditivos para el tratamiento de maderas (cromato, conservantes para madera). El material con contenido de amianto solo debe ser manipulado por personal especializado.

- Si es posible, utilice algún sistema de aspiración de polvo.

- Ventile su lugar de trabajo.

- Se recomienda utilizar una máscara de protección contra el polvo con clase de filtro P2.

Observe la normativa vigente en su país respecto al material que se va a manipular.

Lleve siempre puestas gafas protectoras, guantes de trabajo y calzado firme cuando trabaje con su herramienta eléctrica.

Asegúrese de que en el lugar de trabajo no existan **cables ni tuberías de agua o gas** (por ejemplo, con ayuda de un detector de metales).

Las piezas de trabajo pequeñas deben asegurarse de manera que la broca no las arrastre consigo al taladrar (p. ej. sujetándolas en el tornillo de banco o fijándolas en la mesa de trabajo con mordazas de rosca).

Si se activa el acoplamiento de encastre de seguridad, desconecte inmediatamente la máquina.

¡No toque la herramienta de inserción en rotación!

La máquina debe estar siempre en reposo para eliminar virutas y otros residuos similares.

¡Atención en caso de atornillados difíciles!
(enroscar tornillos con rosca métrica o con rosca inglesa en acero) Puede arrancarse la cabeza del tornillo o pueden producirse altos pares de retroceso en la empuñadura.

Desenchufe el equipo antes de llevar a cabo cualquier ajuste o mantenimiento.

Acoplamiento de encastre de seguridad: Si se atasca o se engancha la herramienta de inserción, se reduce el flujo de potencia al motor. A causa de las grandes fuerzas que se liberan, se deberá sujetar siempre la máquina con ambas manos por sus empuñaduras. Igualmente se debe adoptar una posición adecuada de seguridad y trabajar sin distraerse.

SÍMBOLOS SOBRE LA HERRAMIENTA:

- Clase II de construcción
- V.....voltios
- A.....amperios
- Hz.....hertzios
- W.....vatios
- BPMpuñetazo por minuto
- ~corriente alterna
- n_0 velocidad sin carga
- rpmrevoluciones por minuto
- .../min ...revoluciones por minuto

4. Descripción general

Véase la página 2.

- 1 Portabrocas de sujeción rápida *
- 2 Portabrocas de martillo
- 3 Enganche de la herramienta
- 4 Portabrocas de sujeción rápida de casquillo*
- 5 Enclavamiento del portabrocas
- 6 Husillo
- 7 Tornillo de orejetas (para ajustar el tope de la profundidad de taladro)
/ Palanca (para ajustar el tope de profundidad) *
- 8 Tope de profundidad de taladro
- 9 Ruedecilla de ajuste para preselección del número de revoluciones *
- 10 Indicación señal electrónica *
- 11 Inversor del sentido de rotación
- 12 Botón de retención
- 13 Interruptor
- 14 Interruptor (para ajustar el modo de funcionamiento)
- 15 Bloqueo
- 16 Empuñadura complementaria
- 17 Acoplamiento de encastre de seguridad

* según el equipamiento

5. Puesta en marcha

 Antes de enchufar compruebe que la tensión y la frecuencia de la red, indicadas en la placa de identificación, corresponden a las de la fuente de energía.

5.1 Montaje de la empuñadura complementaria

 Por razones de seguridad, utilice siempre la empuñadura complementaria suministrada.

Abrir el anillo elástico girando hacia la izquierda la empuñadura complementaria (16). Deslizar la empuñadura complementaria en el cuello de sujeción de la máquina. Apretar con firmeza la empuñadura complementaria en el ángulo deseado después de cada uso.

5.2 Colocar el tope de profundidad de taladro

Soltar el tornillo de orejetas (7). Colocar el tope de profundidad de taladro (8). Ajustar nuevamente el tornillo de orejetas (7).

/ Girar palanca (7) hacia arriba. Colocar el tope de profundidad de taladro (8). Girar palanca (7) nuevamente hacia abajo.

6. Manejo

6.1 Ajuste del tope de profundidad

Soltar el tornillo de orejetas (7). Ajustar el tope de profundidad de taladro (8) a la profundidad de taladro deseada. Ajustar nuevamente el tornillo de orejetas (7).

/ Girar palanca (7) hacia arriba. Ajustar el tope de profundidad de taladro (8) a la profundidad de taladro deseada. Girar palanca (7) nuevamente hacia abajo.

6.2 Conexión y desconexión

Para poner en marcha la máquina, pulse el interruptor pulsador (13).

La velocidad puede ser variada mediante el interruptor.

El arranque suave electrónico permite que la máquina acelere de forma continua hasta alcanzar el número de revoluciones preseleccionado (no en UHE 2250 Multi, KHE 2650).

Para un funcionamiento continuado se puede fijar el interruptor pulsador con el botón de retención (12). Para parar la máquina, pulse el interruptor pulsador de nuevo.

 En la posición de funcionamiento continuado, la máquina seguirá funcionando en caso de pérdida del control de la herramienta debido a un tirón. Por este motivo se deben sujetar las empuñaduras previstas siempre con ambas manos, adoptar una buena postura y trabajar concentrado.

6.3 Preseleccionar revoluciones (sólo en UHE 2250 Multi, UHE 2650 Multi, UHE 2850 Multi)

Preseleccione con cada uso el número óptimo de revoluciones en la rueda de ajuste (9).

6.4 Selección del modo de funcionamiento.

Seleccione el modo de funcionamiento deseado girando el interruptor (14). Para conmutar pulse el bloqueo (15).

- 1** Perforación 1ª velocidad (par de giro alto)
- 2** Sólo en UHE 2250 Multi, UHE 2650 Multi, UHE 2850 Multi
Taladrar 2a. marcha (altas revoluciones)
- T** Broca de martillo (Ajustar usar sólo al utilizar portabrocas de martillo (2))
- N** Ajustar posición de posición de cincel
Gire en esta posición el cincel hasta alcanzar la posición deseada. Después cambiar a "cincelar" para fijar el cincel a prueba de torsión.
- T** Cincelar (ajustar usar sólo al utilizar portabrocas de martillo (2))

! Con el cincel insertado, accione la herramienta únicamente en el modo de funcionamiento **T** Cincelar.

! Evite los movimientos de la palanca en la máquina con el cincel insertado.

6.5 Seleccionar el sentido de giro

! Pulsar el conmutador de giro (11) sólo durante el estado de parada del motor.

Seleccionar el sentido de giro

- D = marcha a la derecha
- I = marcha a la izquierda

6.6 Cambio del portabrocas

! Tenga cuidado de que el husillo esté limpio al cambiar el portabrocas. Engrasar los husillos ligeramente. (Grasa especial, véase el capítulo Accesorios: n.º de referencia 6.31800)

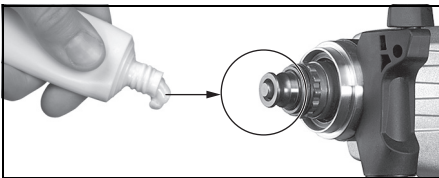

! Colocar sólo con el portabrocas Metabo suministrado.

Extracción del portabrocas:

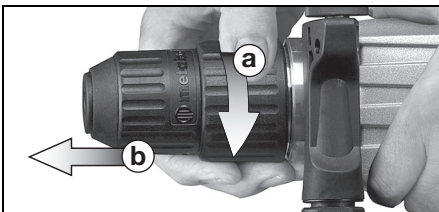

Gire el cierre del portabrocas (5) en el sentido de la flecha hasta el tope (a) y extraiga el portabrocas (b).

Colocación del portabrocas:

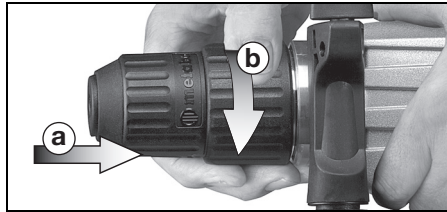

Coloque el portabrocas en el husillo (6) (a). Gire el cierre del portabrocas (5) en el sentido de la flecha hasta que el portabrocas se deslice completamente en el husillo y suelte el cierre del portabrocas. Compruebe que el portabrocas está bien sujeto.

Advertencia: Para evitar que gire el husillo mientras se cambia el mandril portabrocas, coloque el interruptor (14) en la posición para cincelar.

6.7 Cambio de herramienta portabrocas de martillo

! Limpie el vástago de la herramienta antes de insertarlo y engráselo con grasa especial (como accesorio: n.º de pedido 6.31800). Inserte sólo herramientas SDS-Plus

Montaje de la herramienta:

Gire la herramienta e insértela hasta que encaje. La herramienta se enclava automáticamente.

Retirar la herramienta:

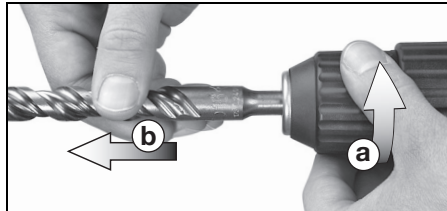

Gire el mecanismo de enclavamiento de la herramienta (3) en el sentido de la flecha (a) y retírela (b).

6.8 Cambio de herramienta portabrocas de cierre rápido

Utilice el portabrocas de sujeción rápida para perforar sin percusión en metal, madera, etc. y para atornillar.

Agarre de la herramienta

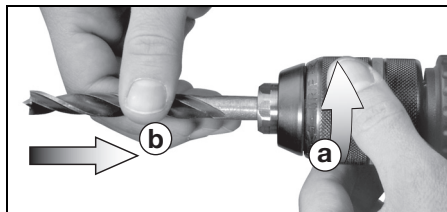

Gire el casquillo (4) en la dirección "AUF, OPEN" (a). Coloque la herramienta tan hondo como sea posible (b) y gire el casquillo en la dirección opuesta hasta que se supere el mecanismo de resistencia. **¡Atención! La herramienta no está todavía sujeta.**

Continúe girando con fuerza (**debe hacer "clic"**) hasta el tope. **Ahora sí** está tensada la herramienta de forma **segura**.

Si se utiliza un vástago de herramienta blando, es posible que deba volver a asegurarse la herramienta tras un breve tiempo de perforación.

Extracción de la herramienta:

Gire el casquillo (4) en la dirección "AUF, OPEN" y extraiga la herramienta.

Advertencia: El sonido de chicharra que posiblemente se oiga después de abrir el portabrocas (según la función) se elimina girando el mango en sentido inverso.

Si el portabrocas está demasiado apretado: extraer el cable del enchufe. Sujete el portabrocas con una llave de boca en la cabeza del portabrocas y gire con fuerza el mango (4) en la dirección "AUF, OPEN".

7. Consejos y trucos

Con brocas de martillos perforadores y cinceles sólo es necesario una presión moderada. Una presión mayor no redundará en un mejor rendimiento.

En el caso de realizar perforaciones profundas, extraiga la broca de vez en cuando para retirar el polvo de roca.

Perforar azulejos y otros materiales quebradizos sin percusión

8. Mantenimiento

Mantener el **acoplamiento de encastrado de seguridad** (17) siempre limpio y sin polvo.

Mantener el **husillo** (6) siempre limpio y engrasarlo ligeramente. (Grasa especial, véase el capítulo Accesorios: n.º de referencia 6.31800)

Limpiar el portabrocas de sujeción rápida (1):

Después de un uso prolongado mantenga el portabrocas con la abertura perpendicular hacia abajo y ábralo y ciérrelo completamente varias veces. El polvo acumulado sale por el orificio: Se recomienda el uso regular de sprays de limpieza en las mordazas de apriete y sus orificios correspondientes.

Ranuras de ventilación:

Limpe de vez en cuando las ranuras de ventilación de la máquina.

9. Localización de averías

Si no se puede accionar el interruptor pulsador (13), comprobar que el selector de sentido de giro (11) esté colocado correctamente en la posición R o en la L.

Indicador de señal del sistema electrónico (10):

Parpadeo rápido - Protección contra rearmado

En caso de restablecimiento de la corriente tras un corte, la máquina, que aún está conectada no se pone en marcha por sí sola por motivos de seguridad. Desconecte y conecte la herramienta de nuevo para poder seguir utilizándola.

Parpadeo lento - escobillas de carbón gastadas

Las escobillas de carbón están desgastadas casi por completo. Si las escobillas están gastadas del todo, la máquina se desconecta automáticamente. Encargue el cambio de las escobillas en un centro de servicio autorizado.

10. Accesorios

Use únicamente accesorios Metabo originales.

Si necesita accesorios, consulte a su proveedor.

Programa completo de accesorios disponible en www.metabo.com o en el catálogo principal.

11. Reparación

Las reparaciones de herramientas eléctricas deben estar a cargo exclusivamente de técnicos electricistas especializados.

En caso de tener una herramienta eléctrica de Metabo que necesite ser reparada, sírvase dirigirse a su representante de Metabo. En la página www.metabo.com encontrará las direcciones necesarias.

En la página web www.metabo.com puede descargar listas de repuestos.

12. Protección ecológica

Cumpla lo estipulado por las normativas nacionales relativas a la gestión ecológica de los residuos y al reciclaje de herramientas, embalaje y accesorios usados.

13. Especificaciones técnicas

Notas explicativas sobre la información de la página 3.

Nos reservamos el derecho a efectuar modificaciones conforme al avance técnico.

P_1	= Potencia absorbida
P_2	= Potencia suministrada
n_0	= Número de revoluciones en marcha en vacío
n_1	= revoluciones bajo carga
$\varnothing_{\text{máx}}$	= Diámetro máximo de taladro
$S_{\text{máx}}$	= Número máximo de percusiones
W	= Potencia de percusión individual
S	= Potencia de golpe
m	= Peso
D	= Diámetro de cuello de sujeción
b	= Diámetro de sujeción del portabrocas



¡Lleve auriculares protectores!

Herramienta con clase de protección II

~ Corriente alterna

Las especificaciones técnicas aquí indicadas se entienden dentro de determinadas tolerancias (conformes a las normas que rigen actualmente).

PROFESSIONAL POWER TOOLS

metabo[®]
work. don't play.

Metabowerke GmbH,
72622 Nürtingen, Germany
www.metabo.com

170 27 1120 - 0113